



IN 22636

inSPORTline Cleveland Steel

IN 26329

inSPORTline Cleveland Steel II



.....	3
.....	4
.....	8
.....	14
.....	14
.....	14
.....	14

SevenSport s.r.o. си запазва правото да прави каквито и да било промени и подобрения в своя продукт без предварително уведомление. Посетете нашия уебсайт www.insportline.bg, където ще намерите най-новата версия на ръководството.

Прочетете внимателно всички инструкции в това ръководство. Преди сглобяване отстранете всички компоненти и монтажни материали и ги поставете върху чиста повърхност. Проверете дали всички части са налични. Изхвърлете опаковъчния материал по екологичен начин.

" Следвайте внимателно всички инструкции. Неспазването на инструкциите може да доведе до сериозно нараняване или повреда на продукта.

„Собственикът трябва да гарантира, че всички потребители на продукта са запознати с безопасността.

" Внимателно сглобявайте и поддържайте продукта, за да осигурите максимална безопасност.

" Ако използвате стълба при сглобяване, бъдете внимателни.

" Редовно проверявайте основата за течове на вода/пясък. Течът може да причини нестабилност на продукта и преобръщане.

" Закрепете правилно, за да предотвратите разхлабване по време на употреба или преместване на коша.

" Времето, корозията или неправилната употреба могат да доведат до нараняване или повреда на продукта.

" За помощ при сглобяване се свържете с отдела за поддръжка на клиенти.

" Препоръчително е да използвате пясък за запълване на основата. Ако използвате вода, проверявайте редовно основата за течове. Течът може да доведе до нестабилност и преобръщане на продукта.

" Ако използвате вода, източете я или добавете 7,57 литра антифриз, преди температурата на околната среда да достигне 0°C или по-ниска. Замръзналата вода може да причини напукване на основата.

„Не можете да използвате коша без основата, пълна с вода или пясък, тъй като коша може да се преобърне и да причини нараняване или смърт.

" Съхранявайте коша без напълнена основа в хоризонтално положение (поставете на земята).

" Поставете коша върху твърда и равна повърхност.

" Преди употреба се уверете, че продуктът е здраво поставен и в стабилна позиция.

„Продуктът не е играчка.

„Никога не използвайте коша близо до вода.

" Носете удобно спортно облекло, когато тренирате. Винаги носете спортни обувки.

" Не правете неоторизирани модификации или настройки.

„Децата могат да използват продукта само под родителски надзор.

" Сглобяването може да се извършва само от възрастен. Необходими са поне двама възрастни за сглобяване.

" Проверявайте редовно състоянието на продукта. Ако е износен или повреден, незабавно спрете да използвате продукта.

" Използвайте само оригинални резервни части.

" Не носете никакви бижута по време на употреба.



Не се качвай по таблото и по стойката.





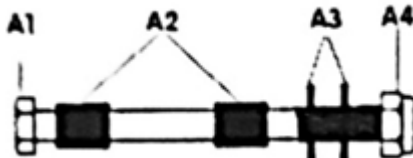
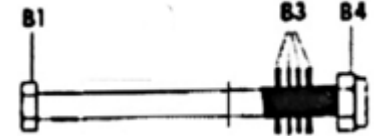
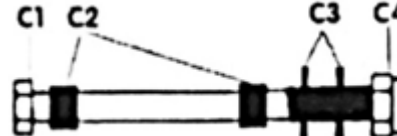
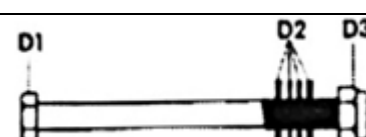
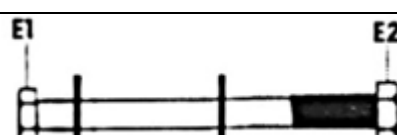
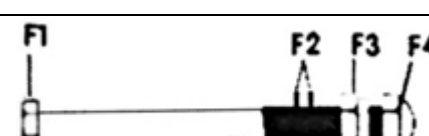
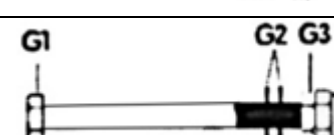
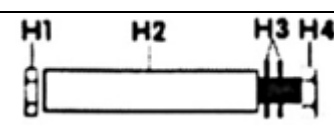
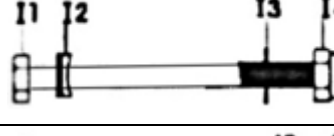

„Не използвайте ринга за други цели.



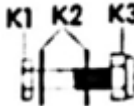
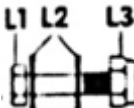
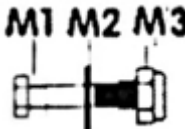
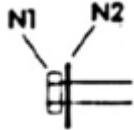
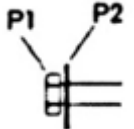
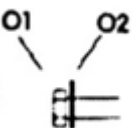

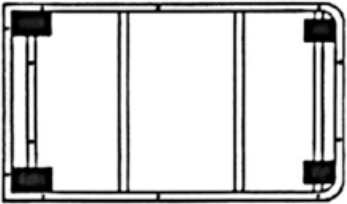

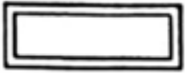



„Не се хващайте за ринга, коша, когато тренирате.

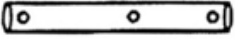
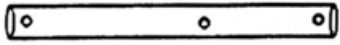
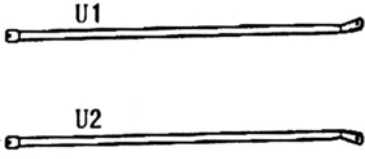

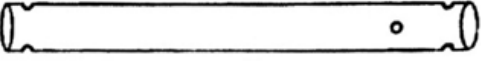
„Консултирайте се с вашия лекар, преди да започнете тренировъчна програма.

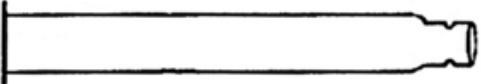
" **ПРЕДУПРЕЖДЕНИЕ:** Пренапрежението по време на тренировка може да причини сериозно нараняване или смърт. Ако се почувствате зле, незабавно спрете да тренирате!

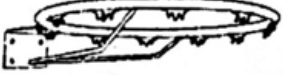
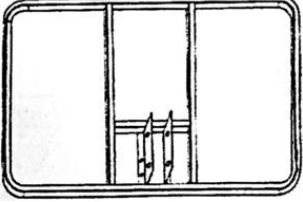
A1,A2,A3,A4	M12*180MM		1
B1,B2,B3,B4	M12*180MM		1
C1,C2,C3,C4	M12*180MM		2
D1,D2,D3	M12*180MM		1
E1,E2	M10*180MM		1
F1,F2,F3,F4	M10*120MM		1
G1,G2,G3	M10*100MM		2
H1,H2,H3,H4	M10*100MM		1
I1,I2,I3,I4	M8*90MM		2
J1,J2,J3	M8*100MM		2

K1,K2,K3	M8*45MM		1
L1,L2,L3	M8*20MM		2
M1,M2,M3	M8*16MM		16
N1,N2	M8*20MM		4
P1,P2	M8*20MM		2
O1,O2	M8*35MM		12
H	Kolečka		4
I	Kostra základny		1
J	Levá bočnice základny		1
K	Pravá bočnice základny		1
M	Zadní strana základny		1
N	Držák sloupku		1
O	Krytka horního sloupku		1

P	Sít		1
Q	Držák		1
R	Malá pružina		2
S	Držák desky (krátký)		2
T	Držák desky (dlouhý)		2
U	Podpěry sloupku (U1, U2)		2
V	Velká pružina		2
W	Horní sloupek		1
X	Prostřední sloupek		1
Y	Spodní sloupek		1
Z	Držák		1
AA	Obruč		1
CC	Deska		1
EE	Vnější zvedací tyč		1

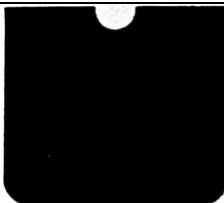
FF	Vnitřní zvedací tyč		1
DD	Ochranný kryt		1
HH	Destička		1
KK	Destička		1

Стъпка 1

ПРЕДУПРЕЖДЕНИЕ!

Сглобяването може да се извършва само от възрастен

Препоръчва 4

Сглобите опорната колона, като свържете части W, X, Y.

Прикрепете държача Q към частта X с помощта на болтове, шайби и гайки J1, J2, J3.

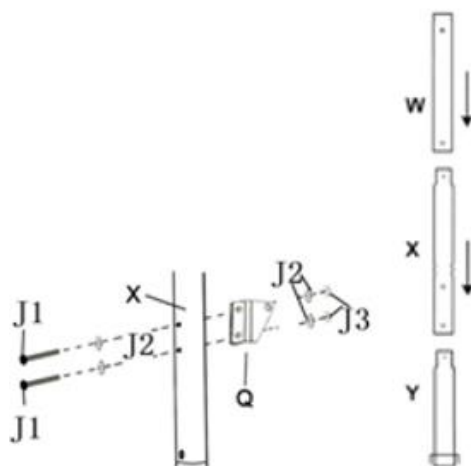

2



3

Както е показано на снимката, прикрепете 4-те колела Н към основната рамка I с помощта на винтове M1, M2, M3.

Имайте предвид, че две от Н колела са разположени отпред.

Двете Н колела са универсални и се намират отзад.

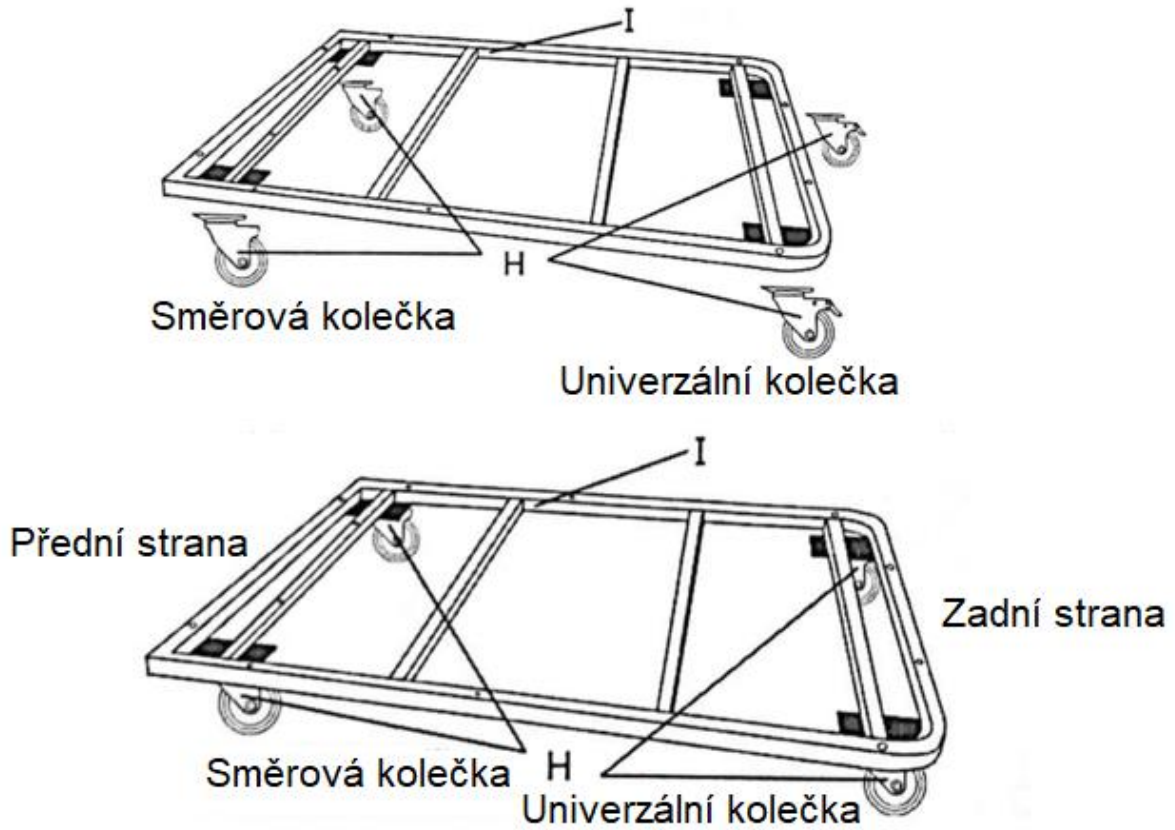

4

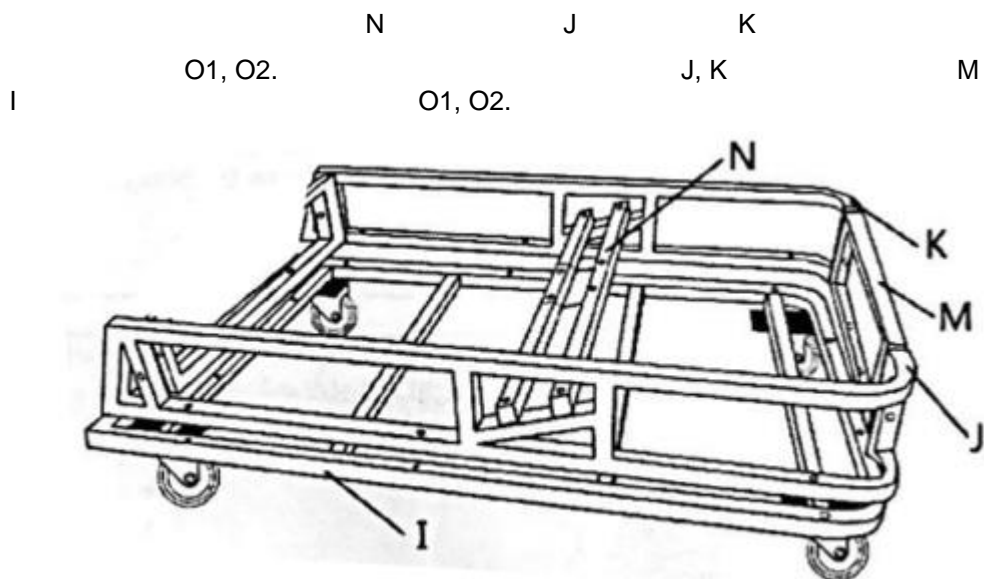

5

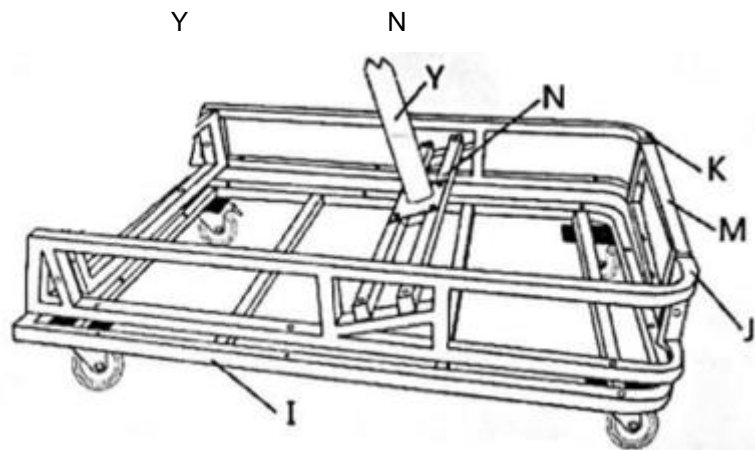

N1, N2.

6

Прикрепете опорите U1, U2 към колона X с помощта на болтове, шайби и гайки F1, F2, F3, F4. U опорите трябва да са една срещу друга.

U1, U2

P1, P2.

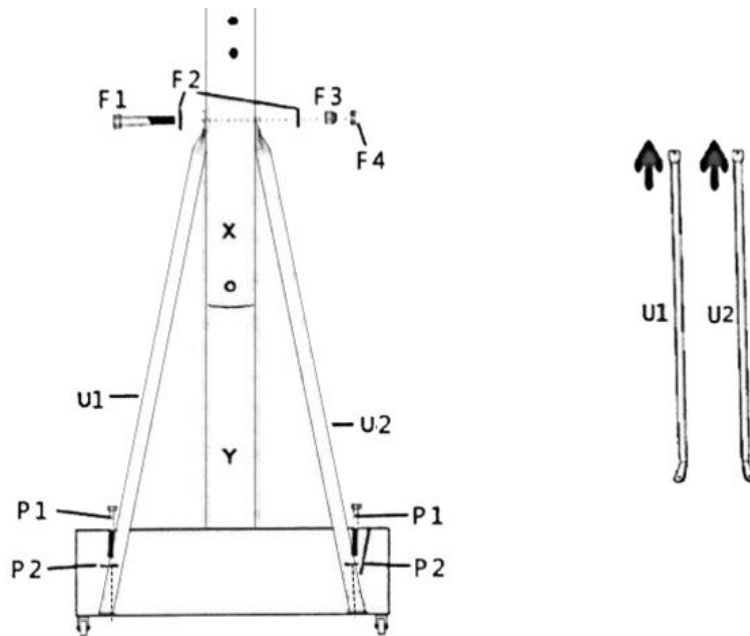

7

DD U

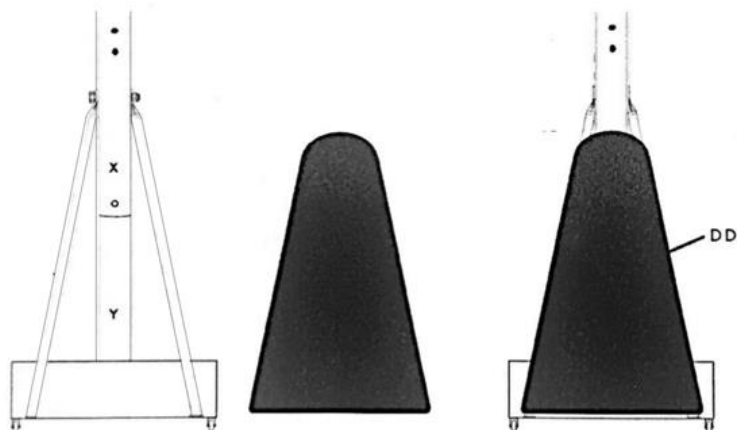

8

Прикрепете обръч AA към плоча CC с помощта на болтове, шайби и гайки I1, I2, I3, I4 и L1, L2, L3, L4. Две малки пружини R трябва да бъдат прикрепени към отворите в обръча AA с помощта на винтове I1, I2, I3, I4.

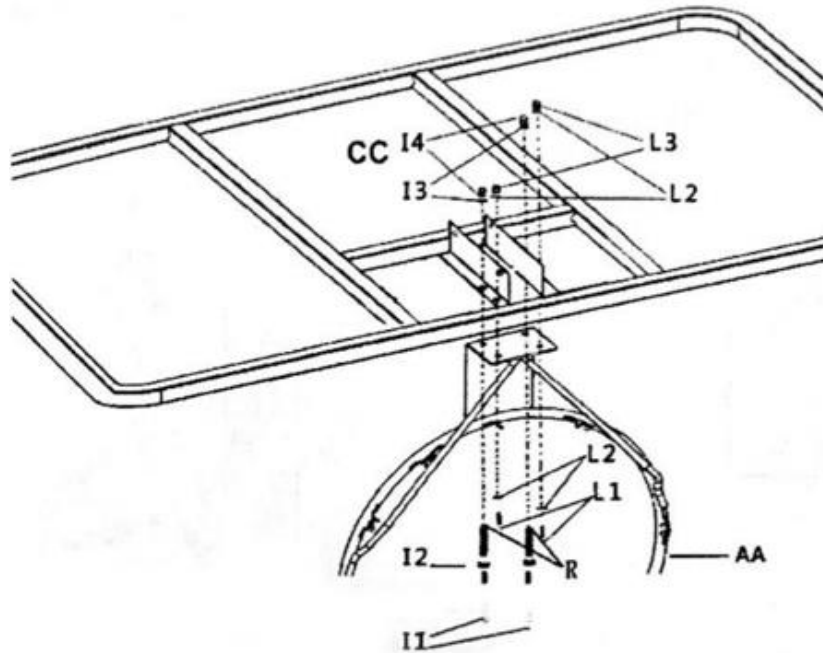

9

Прикрепете държачите S, T към плочата CC с помощта на винтове, шайби и гайки C1, C2, C4. След това прикрепете винтовете и гайките E1, E2 към по-късия държач S в средните отвори, за да държите пружината V. Забележка: Размерите на отворите на S, T държачите / опорите определят местоположението на задната плоча.

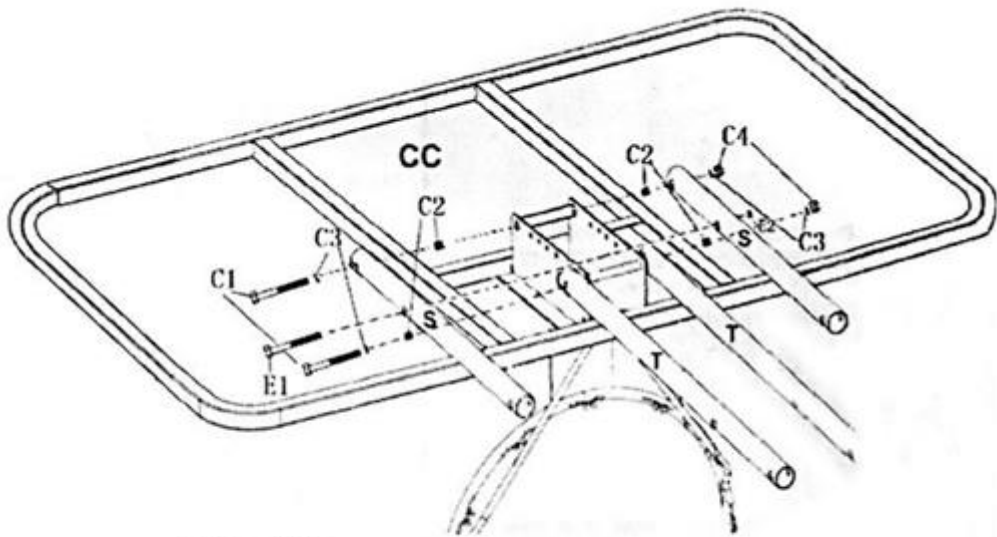

10

Прикрепете държач Z към горната колона W с помощта на болтове, шайби и гайки H1, H2, H3, H4. Трябва да поставите втулката H3 в колоната W. Затегнете винта H1 само след закрепване на S, T. Както е показано на фигурата, прикрепете S и T към Z с помощта на болтове, шайби и гайки B1, B3, B4, D1, D2, D3, D4. Ожух/Корпус/Втулка B2 трябва да е в Z държач, така че винтът B1 да не се движи. След това прикрепете външната повдигаща колона EE към държача на плочата T с помощта на болтове, шайби и гайки A1, A2, A3, A4, вложките A2 трябва да са между EE и държача на плоча T.

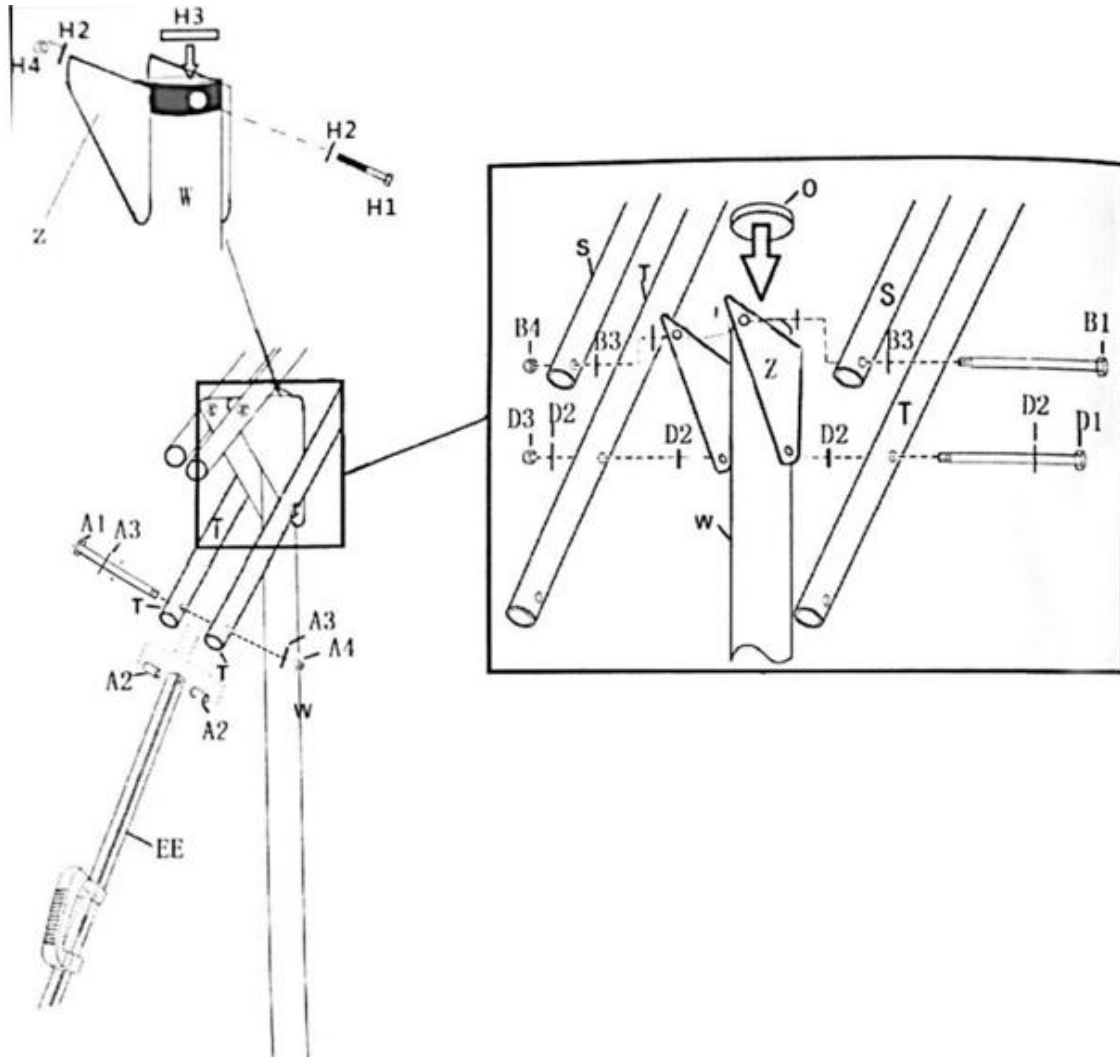

11

и гайки K1, K2, K3.

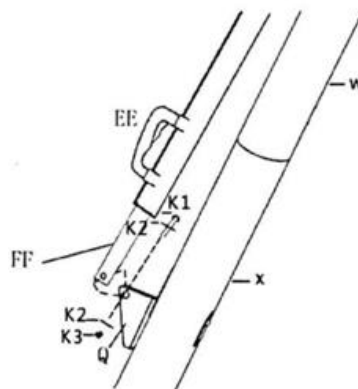

12

12

V-

таблото.

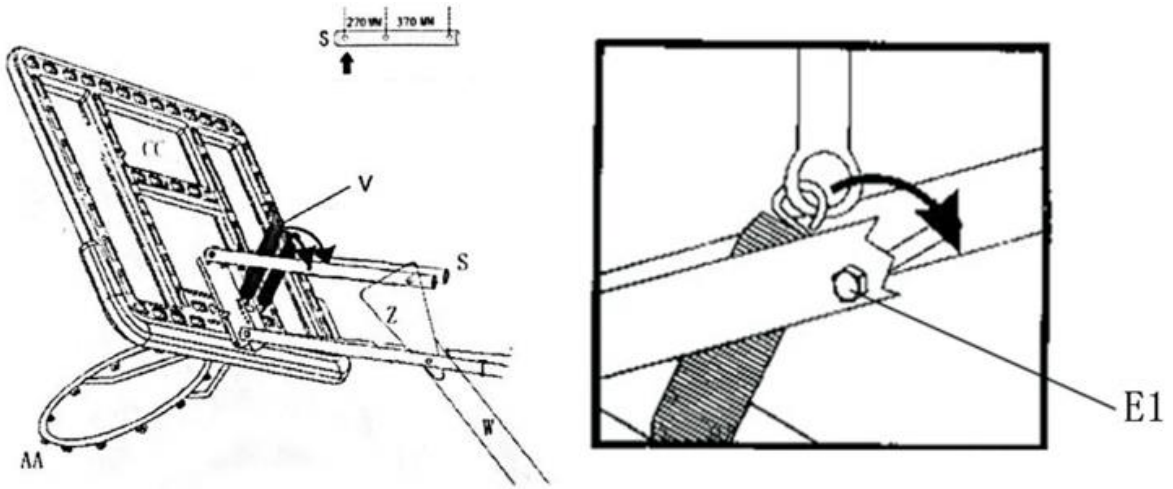

13

P

AA.

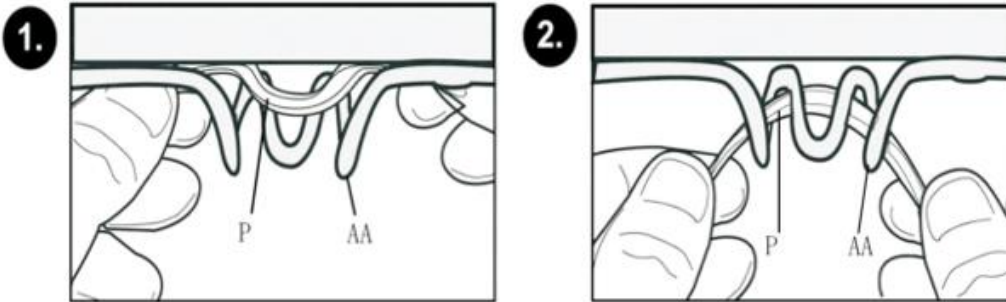

14

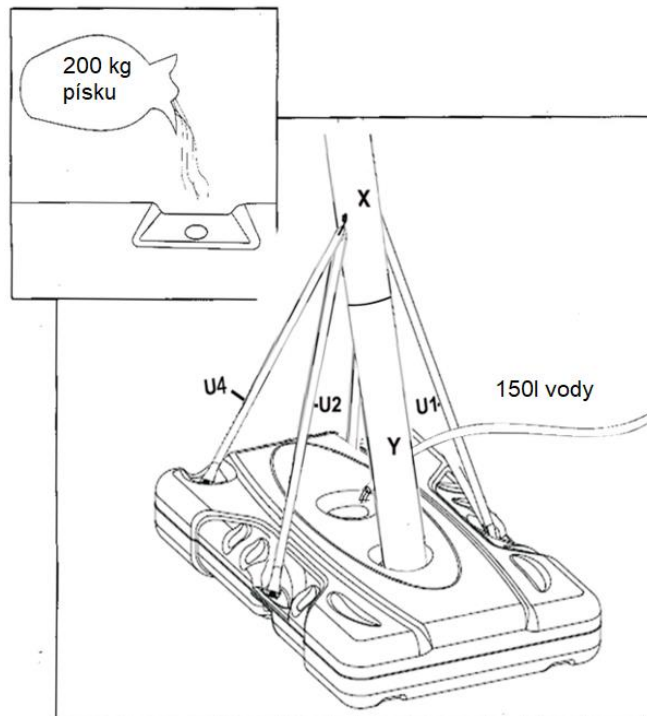

- " Спуснете коша до най-ниската позиция.
- " Хванете стълба и наклонете основата върху колелата.
- " Преместете коша с помощта на колелцата.
- " Поставете коша на желаното място.
- " Проверете стабилността на коша.

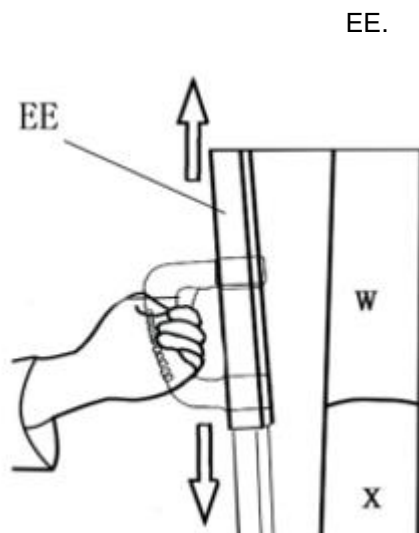

След като продуктът достигне края на живота си или ако по-нататъшният ремонт вече не е икономически изгоден, изхвърлете продукта в съответствие с местните разпоредби и по екологичен начин. Занесете продукта до най-близкия определен пункт за събиране. Като изхвърляте отпадъците в съответствие с разпоредбите, вие ще помогнете за запазването на ценни природни ресурси и ще помогнете за предотвратяване на отрицателни въздействия върху околната среда и вероятно човешкото здраве. Ако не сте сигурни, консултирайте се с местните власти, за да избегнете нарушаване на разпоредбите и последващи санкции.

Общи положения и дефиниции на термини

Настоящите гаранционни условия и редът за рекламации уреждат условията и обхвата на гаранцията, предоставена от продавача за стоките, доставени на купувача, както и реда за разглеждане на рекламации, предявени от купувача за доставените стоки. Продавачът е САКСО ООД. със седалище и адрес на управление: ул. Сакар Планина 1, гр. Русе. Регистрационен номер на дружеството: 117028813, вписан в Търговския регистър. Според валидните законови разпоредби зависи дали Купувачът е Краен клиент или не. "Купувачът, който е краен клиент" или просто "крайният клиент" е юридическото лице, което не сключва и не изпълнява договора, за да управлява или рекламира собствена търговска или стопанска дейност. "Купувачът, който не е Краен клиент" е Бизнесмен, който купува стоки или използва услуги с цел използване на стоките или услугите за собствената си дейност. Купувачът спазва Общия договор за покупко-продажба и бизнес условията в степента, определена в Търговския закон.

Настоящите Условия за гаранция и гаранционни претенции са неразделна част от всеки Договор за покупка, сключен между Продавача и Купувача. Всички условия на гаранцията са валидни и обвързващи, освен ако не е посочено друго в Договора за покупка, в изменението на този договор или в друго писмено споразумение.

Настоящите Условия за гаранция и гаранционни претенции са неразделна част от всеки Договор за покупка, сключен между Продавача и Купувача. Всички условия на гаранцията са валидни и обвързващи, освен ако не е посочено друго в Договора за покупка, в изменението на този договор или в друго писмено споразумение.

Гаранционни условия Гаранционен срок

Продавачът предоставя на купувача 24-месечна гаранция за качеството на стоките, освен ако не е посочено друго в сертификата за гаранция, фактурата или други документи, свързани със стоките.

Правният гаранционен срок, предоставен на Потребителя, не е засегнат. С Гаранцията за качеството на стоката, Продавачът гарантира, че доставените Стоки за определен период от време са подходящи за редовна или договорена употреба и че Стоките ще поддържат редовни или договорни функции.

Гаранцията не покрива дефекти, произтичащи от:

- Вина на потребителя, т.е. повреда на продукта, причинена от неквалифицирани ремонтни работи, неправилно сглобяване, не добре сглобени елементи на уреда. - Неправилна поддръжка

- Механични повреди

- Редовна употреба (например износване на гумени и пластмасови части, фуги и др.)

- Неизбежно събитие, природно бедствие

- Корекции, направени от неквалифициран човек

- Неправилна поддръжка, неправилно поставяне, повреди, причинени от ниска или висока температура, вода, неподходящо налягане, удари, преднамерени промени в дизайна или конструкцията и др.

Процедура по предявяване на рекламация

Рекламациите се приемат от централния офис на САКСО ООД, намиращ се в гр. Русе на ул. „ТЕЦ Изток“ 20. Купувачът е длъжен да провери доставените от Продавача стоки веднага след поемане на отговорност за стоките и вредите му, т.е. непосредствено след доставката. Купувачът трябва да провери Стоките, за да открие всички дефекти, които могат да бъдат открити при такава проверка.

При предявяване на рекламация Купувачът е длъжен, по искане на Продавача, да докаже покупката и валидността на гаранцията от бележката или фактурата, която включва серийния номер на продукта, или евентуално чрез документи без серийен номер.

Ако Купувачът не докаже валидността на Гаранционната претенция от тези документи, Продавачът има право да отхвърли Гаранционната претенция. Ако Купувачът уведоми за дефект, който не е обхванат от Гаранцията (напр. В случай, че Гаранционните условия не са изпълнени или в случай на грешка и т.н.), Продавачът има право да изисква компенсация за всички разходи, произтичащи от ремонта. Разходите се изчисляват съгласно действащия ценоразпис на услугите и транспортните разходи.

Ако Продавачът разбере (чрез тестване), че продуктът не е повреден, Гаранционната претенция не се приема. Продавачът си запазва правото да предяви иск за обезщетение за разходи, произтичащи от неверни гаранционни претенции.

В случай, че Купувачът предяви претенция относно Стоките, които са законно обхванати от предоставената от Продавача гаранция, Продавачът трябва да фиксира докладваните дефекти чрез ремонт или чрез замяна на повредената част или продукт с нова. Въз основа на съгласието на Купувача, Продавачът има право да замени дефектираните Стоки за напълно съвместими Стоки със същите или по-добри технически характеристики.

Продавачът има право да избере формата на процедурите за искове за гаранция, описани в този параграф. Продавачът урежда Гаранционната претенция в рамките на 30 дни след доставката на дефектните стоки, освен ако не е договорен по-дълъг срок. Денят на предаване на ремонтираната или обменяна стока на Купувача е денят на уреждане на гаранционния иск.

Когато Продавачът не е в състояние да уреди Гаранционната претенция в рамките на уговорения срок поради специфичния характер на дефекта на Стоките, той и Купувачът се договарят за алтернативно решение. В случай, че такова споразумение не е направено, Продавачът е длъжен да предостави на Купувача финансова компенсация под формата на връщане на пари.

Дистрибутор: САКСО ООД
Офис: Русе, ул. "ТЕЦ Изток" 20
Телефон: 0894 566 060
E-mail: office@yako.bg
Web: www.yako.bg
www.insportline.bg