

1.

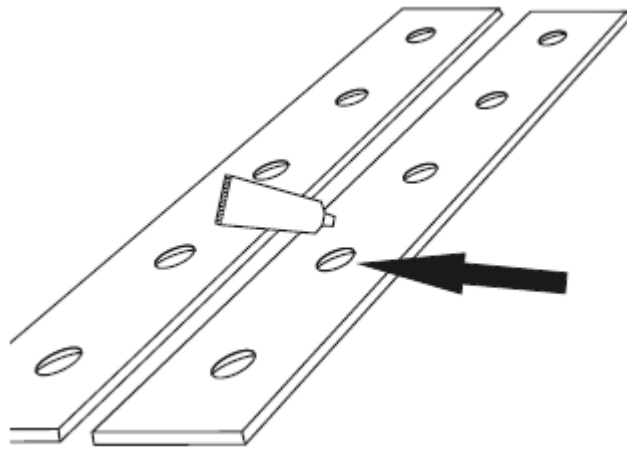

2.

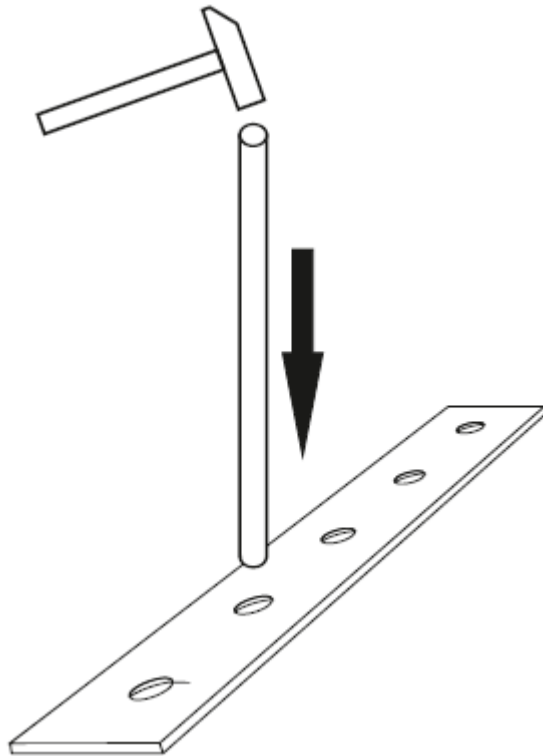

3. След като закрепите един ред летви, нанесете лепило върху другата страна и внимателно прикрепете другата страна на летвите с помощта на чук. Използвайте гумен чук или плоча, за да не ги повредите.

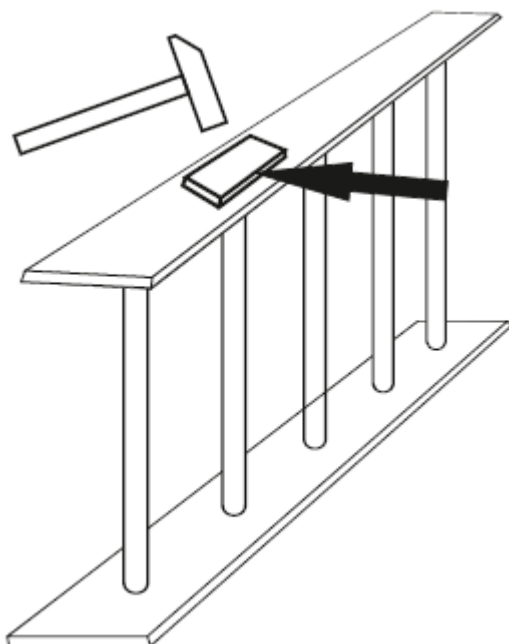

4.

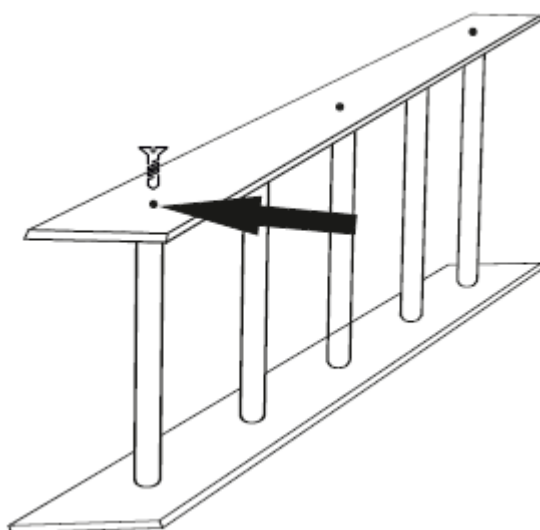

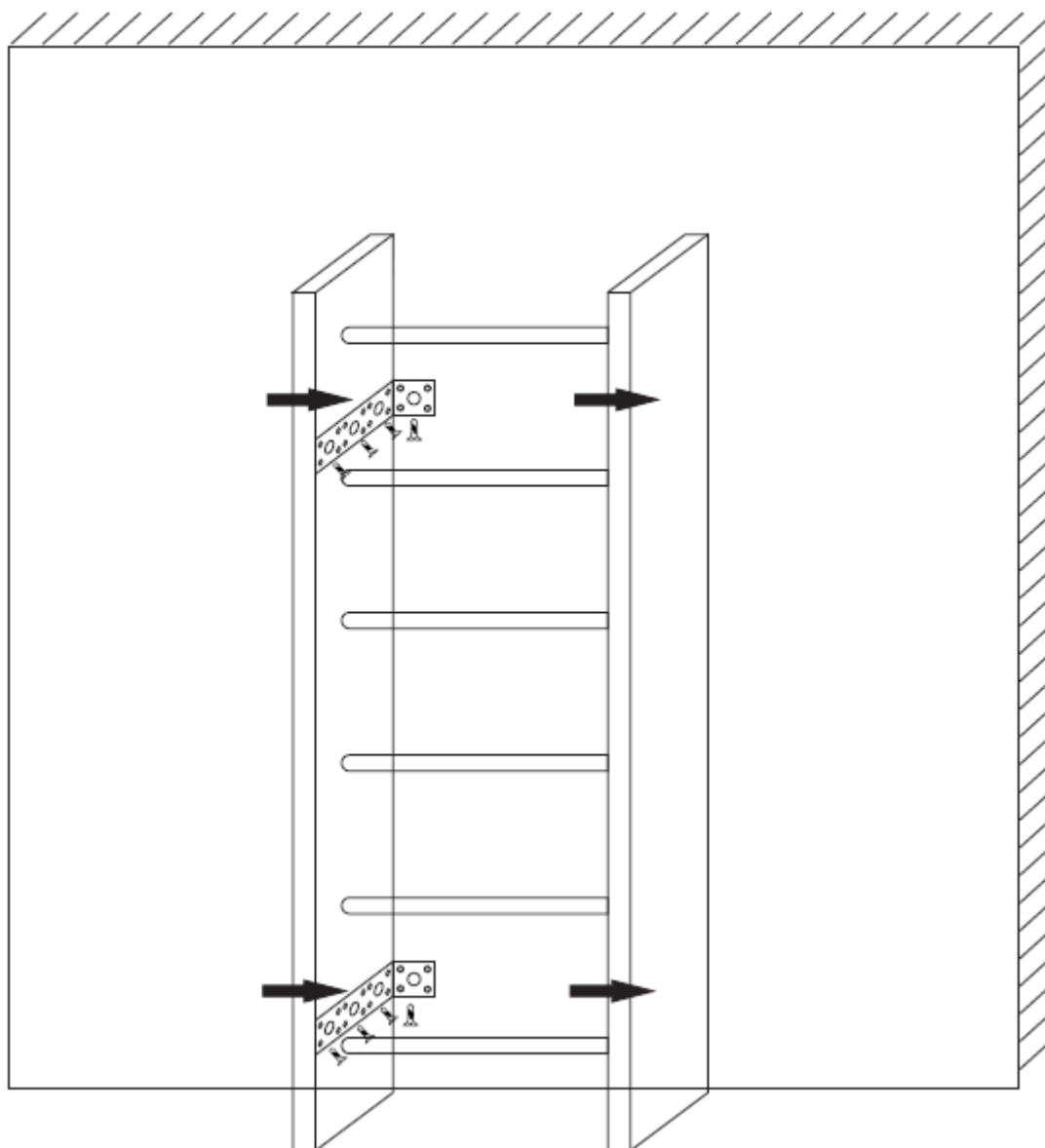

Закрепете шведската стена с помощта на монтажната скоба. Прикрепете по-дългата страна към страниците, по-късата към стената. Прикрепете всяка скоба към напречните греди на маркираните места. Прикрепете стълбите към стената с помощта на 4x дюбели и 4x винтове за всяка скоба. Ако не сте сигурни относно носещата способност на стената или закрепващия материал, потърсете помощ от специалист.

ПРЕДУПРЕЖДЕНИЕ: Преди употреба се уверете, че шведската стена е здраво и стабилно сглобена.

Мерки за безопасност

- Само един човек може да тренира на шведската стена в даден момент.
- Преди всяко упражнение проверявайте техническото състояние на шведската стена - особено елементите за закрепване и здравината на стълбите.
- Деца и юноши под 14-годишна възраст могат да използват шведска стена само под наблюдението на възрастен.
- Преди да използвате гимнастическите принадлежности, уверете се, че са закрепени правилно и обезопасени.
- Внимание: Не увивайте въжето на люлката около която и да е част от тялото.
- Поддръжка: Почиствайте само със суха кърпа.
- Когато разглобявате, съхранявайте частите на стълбата в сухо помещение с ниска влажност.
- Избягвайте прекомерното натоварване, когато тренирате. Нивото на трудност и интензивността на тренировката трябва да бъдат съобразени с вашето здравословно състояние или физическа подготовка.
- Шведската стена е с товароносимост: 130 кг

Важно: Благодарение на факта, че шведските стени inSPORTline непрекъснато се модернизират, са възможни незначителни промени в дизайна, които обаче по никакъв начин не намаляват качеството на шведските стени.

Продуктът отговаря на изискванията за безопасност, съдържащи се в директив EN 12346:2001, EN 913:2008.

ГАРАНЦИОННИ УСЛОВИЯ, РЕКЛАМАЦИИ

Общи положения и дефиниции на термини

Настоящите гаранционни условия и редът за рекламации уреждат условията и обхвата на гаранцията, предоставена от продавача за стоките, доставени на купувача, както и реда за разглеждане на рекламации, предявени от купувача за доставените стоки. Продавачът е САКСО ООД. със седалище и адрес на управление: ул. Сакар Планина 1, гр. Русе. Регистрационен номер на дружеството: 117028813, вписан в Търговския регистър. Според валидните законови разпоредби зависи дали Купувачът е Краен клиент или не. "Купувачът, който е краен клиент" или просто "крайният клиент" е юридическото лице, което не сключва и не изпълнява договора, за да управлява или рекламира собствена търговска или стопанска дейност. "Купувачът, който не е Краен клиент" е Бизнесмен, който купува стоки или използва услуги с цел използване на стоките или услугите за собствената си дейност. Купувачът спазва Общия договор за покупко-продажба и бизнес условията в степента, определена в Търговския закон.

Настоящите Условия за гаранция и гаранционни претенции са неразделна част от всеки Договор за покупка, сключен между Продавача и Купувача. Всички условия на гаранцията са валидни и обвързващи, освен ако не е посочено друго в Договора за покупка, в изменението на този договор или в друго писмено споразумение.

Настоящите Условия за гаранция и гаранционни претенции са неразделна част от всеки Договор за покупка, сключен между Продавача и Купувача. Всички условия на гаранцията са валидни и обвързващи, освен ако не е посочено друго в Договора за покупка, в изменението на този договор или в друго писмено споразумение.

Гаранционни условия Гаранционен срок

Продавачът предоставя на купувача 24-месечна гаранция за качеството на стоките, освен ако не е посочено друго в сертификата за гаранция, фактурата или други документи, свързани със стоките.

Правният гаранционен срок, предоставен на Потребителя, не е засегнат. С Гаранцията за качеството на стоката, Продавачът гарантира, че доставените Стоки за определен период от време са подходящи за редовна или договорена употреба и че Стоките ще поддържат редовни или договорни функции.

Гаранцията не покрива дефекти, произтичащи от:

- Вина на потребителя, т.е. повреда на продукта, причинена от неквалифицирани ремонтни работи, неправилно сглобяване, не добре сглобени елементи на уреда.
- Неправилна поддръжка
- Механични повреди
- Редовна употреба (например износване на гумени и пластмасови части, фуги и др.)
- Неизбежно събитие, природно бедствие
- Корекции, направени от неквалифициран човек
- Неправилна поддръжка, неправилно поставяне, повреди, причинени от ниска или висока температура, вода, неподходящо налягане, удари, преднамерени промени в дизайна или конструкцията и др.

Процедура по предявяване на рекламация

Рекламациите се приемат от централния офис на САКСО ООД, намиращ се в гр. Русе на ул. „ТЕЦ Изток“ 20. Купувачът е длъжен да провери доставените от Продавача стоки веднага след поемане на отговорност за стоките и вредите му, т.е. непосредствено след доставката.

Купувачът трябва да провери Стоките, за да открие всички дефекти, които могат да бъдат открити при такава проверка.

При предявяване на рекламация Купувачът е длъжен, по искане на Продавача, да докаже покупката и валидността на гаранцията от бележката или фактурата, която включва серийния номер на продукта, или евентуално чрез документи без сериен номер.

Ако Купувачът не докаже валидността на Гаранционната претенция от тези документи, Продавачът има право да отхвърли Гаранционната претенция. Ако Купувачът уведоми за дефект, който не е обхванат от Гаранцията (напр. В случай, че Гаранционните условия не са изпълнени или в случай на грешка и т.н.), Продавачът има право да изисква компенсация за всички разходи, произтичащи от ремонта. Разходите се изчисляват съгласно действащия ценоразпис на услугите и транспортните разходи.

Ако Продавачът разбере (чрез тестване), че продуктът не е повреден, Гаранционната претенция не се приема. Продавачът си запазва правото да предяви иск за обезщетение за разходи, произтичащи от неверни гаранционни претенции.

В случай, че Купувачът предяви претенция относно Стоките, които са законно обхванати от предоставената от Продавача гаранция, Продавачът трябва да фиксира докладваните дефекти чрез ремонт или чрез замяна на повредената част или продукт с нова. Въз основа на съгласието на Купувача, Продавачът има право да замени дефектираните Стоки за напълно съвместими Стоки със същите или по-добри технически характеристики.

Продавачът има право да избере формата на процедурите за иски за гаранция, описани в този параграф. Продавачът урежда Гаранционната претенция в рамките на 30 дни след доставката на дефектните стоки, освен ако не е договорен по-дълъг срок. Денят на предаване на ремонтираната или обменяна стока на Купувача е денят на уреждане на гаранционния иск.

Когато Продавачът не е в състояние да уреди Гаранционната претенция в рамките на уговорения срок поради специфичния характер на дефекта на Стоките, той и Купувачът се договарят за алтернативно решение. В случай, че такова споразумение не е направено, Продавачът е длъжен да предостави на Купувача финансова компенсация под формата на връщане на пари.

Дистрибутор: САКСО ООД
Офис: Русе, ул. "ТЕЦ Изток" 20
Телефон: 0894 566 060
E-mail: office@yako.bg
Web: www.yako.bg
www.insportline.bg